

# ➤ Instructions

**Thule Urban Glide 3 bumper bar**  
20110765

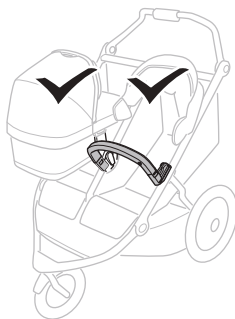

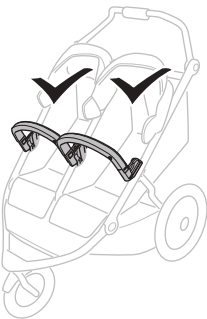
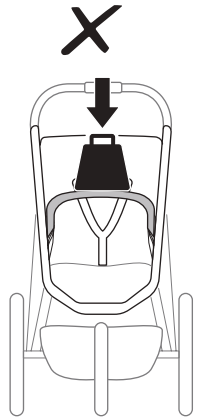
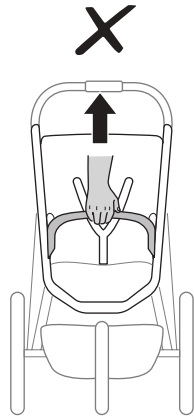
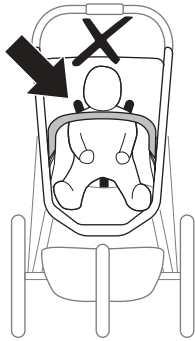
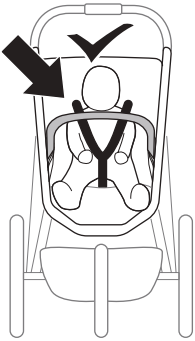
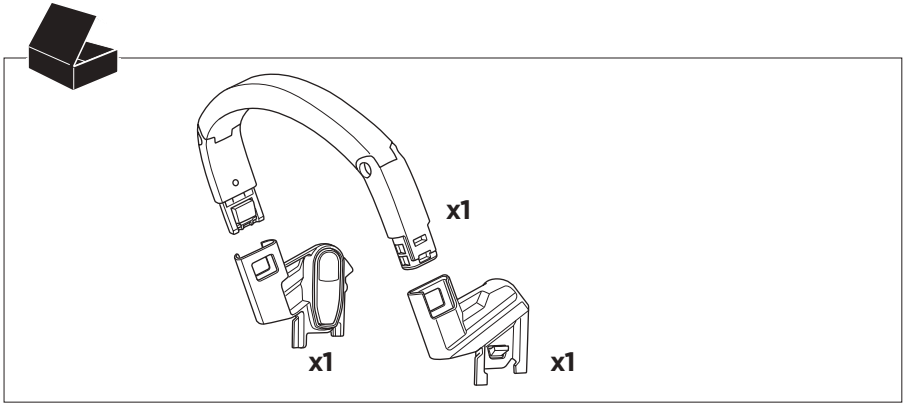

Page 10

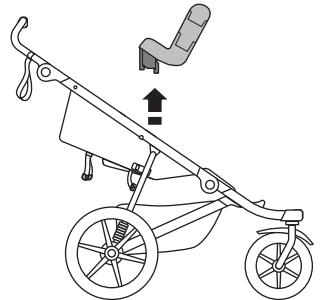
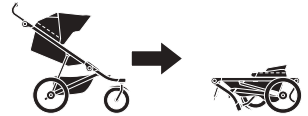

Please check [www.thule.com](http://www.thule.com) for compatible Thule products.

## WARNING

- Never leave the child unattended.
- Avoid serious injury from falling or sliding out. Always use the restraint system.
- Ensure that all the locking devices are engaged before use.
- Not designed to restrain the child.
- Do not lift the stroller by the bumper bar.

Veuillez consulter [www.thule.com](http://www.thule.com) pour les produits Thule compatibles.

## AVERTISSEMENTS

- Ne jamais laisser un enfant sans surveillance.
- Évitez les blessures graves liées aux chutes ou aux glissements. Toujours utiliser le système de retenue.
- Veillez à ce que tous les dispositifs de verrouillage soient bien enclenchés avant utilisation.
- Ce produit n'est pas destiné à retenir l'enfant.
- Ne soulevez pas la poussette par la barre pare-chocs.

Visite [www.thule.com](http://www.thule.com) para ver los productos Thule compatibles.

## ADVERTENCIA

- No dejar nunca al niño desatendido.
- Evite lesiones graves que pueden producirse por caídas o si el niño se desliza. Usar siempre el sistema de retención.
- Asegúrese de que los dispositivos de bloqueo están activados antes de usar el producto.
- No está diseñado para retener al niño.
- No levante el carrito por la barra protectora.

Bitte überprüfen Sie [www.thule.com](http://www.thule.com) auf kompatible Thule Produkte.

## WARNING

- Lassen Sie das Kind nie unbeaufsichtigt.
- Verhindern Sie ernsthafte Verletzungen durch Herausfallen oder -rutschen. Verwenden Sie immer das Rückhaltesystem.
- Stellen Sie vor der Verwendung sicher, dass alle Verriegelungen eingerastet sind.
- Nicht als Rückhaltevorrichtung für das Kind geeignet.
- Heben Sie den Kinderwagen nicht am Haltebügel an.

Kijk op [www.thule.com](http://www.thule.com) voor compatibele Thule producten.

## WAARSCHUWING

- Nooit het kind zonder toezicht laten.
- Voorkom dat een kind letsel oploopt omdat het eruit valt of glijdt. Altijd het veiligheidstuigje gebruiken.
- Zorg dat alle vergrendelingen goed vastzitten voordat u de kinderwagen gebruikt.
- Niet ontworpen om uw kind in bedwang te houden.
- Til de kinderwagen niet op aan de veiligheidsbeugel.

Consulte [www.thule.com](http://www.thule.com) para obter produtos Thule compatíveis.

## AVISOS

- Nunca deixe a criança abandonada.
- Evite ferimentos graves causados por queda ou escorregamento da criança. Utilize o cinto de segurança sempre que o seu filho estiver no assento.
- Certifique-se de que todos os dispositivos de travamento estejam acionados antes de usar.
- Não desenvolvido para restringir os movimentos da criança.
- Não levante o carrinho pela barra amortecedora.

Visita [www.thule.com](http://www.thule.com) per i prodotti Thule compatibili.

## ATTENZIONE

- Non lasciare mai il bambino incustodito.
- Evita lesioni gravi derivate da cadute o scivolamenti. Utilizzare sempre il sistema di ritenuta.
- Assicurarsi che tutti i dispositivi di blocco siano inseriti prima dell'utilizzo.
- Non progettato per contenere il bambino.
- Non sollevare il passeggino usando la barra di protezione.

Se [www.thule.com](http://www.thule.com) för kompatible Thule-produkter.

## VARNING

- Lämna aldrig barnet utan uppsikt.
- Använd alltid säkerhetssele för att undvika att barnet skadar sig allvarligt genom att det trillar eller glider ur vagnen. Använd alltid bältesystemet.
- Kontrollera att alla låsanordningar är aktiverade innan vagnen används.
- Inte utformad för att hålla fast barnet.
- Använd inte säkerhetsbygeln för att lyfta vagnen.

Se [www.thule.com](http://www.thule.com) for compatible Thule-produkter.

## ⚠ ADVARSEL

- Efterlad aldrig barnet uden opsyn.
- Undgå alvorlig tilskadekomst ved at barnet falder eller glider ud. Brug altid selen.
- Sørg for, at alle låseenhederne er låst fast inden anvendelse.
- Ikke beregnet til fastholdelse af barnet.
- Løft ikke op i frontbøjlen for at bære løbevognen.

NO

Sjekk [www.thule.com](http://www.thule.com) for compatible Thule-produkter.

## ⚠ ADVARSEL

- Aldri etterlat barnet uten tilsyn.
- Forhindre alvorlig skade ved at barnet faller eller sklir ut. Bruk alltid sikringsseleene.
- Kontroller at alle låsene er låst før du bruker vognen.
- Ikke utformet for å holde barnet på plass.
- Ikke løft barnevognen etter bøylen.

FI

Katso yhteensopivia Thule-tuotteita osoitteesta [www.thule.com](http://www.thule.com).

## ⚠ VAROITUS

- Älä koskaan jätä lasta ilman valvontaa.
- Vältä putoamisen tai ulosluisumisen aiheuttamilta vakavilta loukkaantumisilta. Käytä aina turvavaljaita.
- Varmista ennen käyttämistä, että kaikki lukitusvälineet ovat lukittuneet paikalleen.
- Tuotetta ei ole tarkoitettu lapsen pitämiseen paikallaan.
- Älä nosta vaunuja tarttumalla turvatankoon.

IS

Skóðaðu [www.thule.com](http://www.thule.com) fyrir samhæfar Thule vörur.

## ⚠ VIÐVÖRUN

- Skiljið aldrei börn eftir án eftirlits.
- Forðist alvarleg meiðslí sem geta orðið ef dottið eða runnið er út úr kerrunni. Notið ávallt öryggisbeisli barnabílstóls.
- Gakktu úr skugga um að allur læsibúnaður sé á fyrir notkun.
- Ekki hannað til að þjóna sem beisli fyrir barnið.
- Lyftið kerrunni ekki á stuðaranum.

ET

Ühilduvate Thule toodete kohta leiate veebisaidilt [www.thule.com](http://www.thule.com).

## ⚠ HOIATUS

- Ärge kunagi jätke last järelevalveta.
- Vältige kukkumisest või väljalibemisest tulenevaid raskeid kehavigastusi. Kasutage alati turvasüsteemi.
- Veenduge, et kõik lukustusseadmed on enne kasutamist lukustatud.
- Pole mõeldud lapse ohjeldamiseks.
- Ärge tõstke jalutuskäru eesraamist.

Saderīgos Thule izstrādājumus meklējiet [www.thule.com](http://www.thule.com).

## ⚠ BRĪDINĀJUMS

- Neatstājiet bērnu bez uzraudzības.
- Nepieļaujiet izkrišanu vai izslīdēšanu — tas var radīt nopietnas traumas. Vienmēr lietojiet aizsardzības sistēmu.
- Pirms lietošanas pārbaudiet, vai visi stiprinājumi ir nofiksēti.
- Nav paredzēts bērna kustību ierobežošanai.
- Neceliet ratiņus, turot aiz bufera.

LT

Norėdami rasti suderinamų „Thule“ gaminių, apsilankykite [www.thule.com](http://www.thule.com).

## ⚠ ĮSPĖJIMAS

- Niekada nepalikite vaiko be priežiūros.
- Venkite rimtų sužalojimų nugriuvus ar išslydus. Visada naudokite prisegimo sistemą.
- Prieš naudodami įsitikinkite, kad užfiksuoti visi fiksatoriai.
- Neskirta prisegti vaiką.
- Nekeikite vežimėlio už apsauginio laikiklio.

RU

Посетите веб-сайт [www.thule.com](http://www.thule.com), чтобы узнать о совместимых продуктах Thule.

## ⚠ ВНИМАНИЕ

- Никогда не оставляйте ребенка без присмотра.
- Чтобы предотвратить серьезные травмы при падении или выскальзывании, всегда пользуйтесь ремнями безопасности.
- Перед использованием коляски убедитесь, что все замки и фиксаторы застегнуты.
- Не предназначено для удержания ребенка.
- Не поднимайте коляску за защитный поручень.

UK

Перевірте веб-сайт [www.thule.com](http://www.thule.com) щодо сумісних продуктів Thule.

## ⚠ ПОПЕРЕДЖЕННЯ

- Ніколи не залишайте дитину без нагляду.
- Унаслідок падіння або вислизання з коляски дитина може отримати тяжкі травми. Щоб не допустити цього, завжди використовуйте систему фіксації.
- Перед використанням переконайтеся, що всі фіксатори закріплені.
- Не призначено для фіксації дитини.
- Не піднімайте коляску за бампер.

Odwiedź witrynę [www.thule.com](http://www.thule.com), aby znaleźć zgodne produkty Thule.

## OSTRZEŻENIE

- Nigdy nie zostawiaj dziecka bez opieki.
- Unikaj poważnych obrażeń w wyniku wypadnięcia lub wysunięcia się z wózka. Zawsze używaj systemu zapięć.
- Przed użyciem wózka upewnij się, że wszystkie mechanizmy zabezpieczające są sprawne i prawidłowo użyte.
- Produkt nie zastępuje pasów bezpieczeństwa.
- Nie podnoś wózka za pałąk ochronny.

Kompatibilní produkty Thule naleznete na [www.thule.com](http://www.thule.com).

## UPOZORNĚNÍ

- Nikdy nenechávejte dítě bez dozoru.
- Zabraňte vzniku závažného poranění v důsledku pádu či vyklouznutí. Vždy používejte zádržný systém.
- Před použitím zkontrolujte, zda jsou dobře upevněny všechny pojistky.
- Není určen k omezení pohybu dítěte.
- Nezdvihejte kočárek za dětské madlo.

A kompatibilis Thule termékekért keresse fel a [www.thule.com](http://www.thule.com) webhelyet.

## FIGYELMEZTETÉS

- Soha ne hagyja gyermekét felügyelet nélkül.
- Kerülje el a gyermek súlyos sérülését kiesés vagy kicsúszás miatt. Mindig használja a biztonsági felszerelést.
- Használát előtt gondoskodjon arról, hogy minden rögzítőszerkezet be legyen kapcsolva.
- Nem a gyermek visszatartására tervezték.
- Ne emelje fel a babakocsit a lökhárítónál fogva.

Consultați [www.thule.com](http://www.thule.com) pentru produse Thule compatibile.

## AVERTISMENTE

- Nu lăsați niciodată copilul nesupraveheat.
- Evitați răniurile grave provocate de cădere sau alunecare. Utilizați întotdeauna sistemul de prindere.
- Înainte de utilizare, asigurați-vă că toate dispozitivele de blocare sunt cuplate.
- Nu este proiectat pentru reținerea copilului.
- Nu ridicați căruciorul folosind bara de protecție.

Kompatibilné produkty Thule nájdete na stránke [www.thule.com](http://www.thule.com).

## UPOZORNENIE

- Nikdy nenechávajte dieťa bez dozoru.
- Zabraňte závažnému poraneniu spôsobenému pádom alebo vyšmyknutím. Používajte vždy upevňovací systém.
- Pred použitím kočíka skontrolujte, či sú dobre upevnené všetky pojistky.
- Nie je navrhnuté na zadržanie dieťaťa.
- Nedvíhajte kočík za ochranné madlo.

Preverite [www.thule.com](http://www.thule.com) za združljive izdelke Thule.

## OPOZORILO

- Otroka nikoli ne puščajte nenadzorovanega.
- Poskrbite, da otrok ne more pasti ali zdrsniti iz prikolice, saj bi se lahko hudo poškodoval. Vedno uporabljajte sistem držal.
- Pred uporabo se prepričajte, da so vsi blokirni mehanizmi zaskočeni.
- Izdelek ni zasnovan za zadrževanje otroka.
- Vozička ne dvigujte za prednje varovalo.

Моля, проверете [www.thule.com](http://www.thule.com) за съвместими продукти на Thule.

## ПРЕДУПРЕЖДЕНИЕ

- Никога не оставяйте детето без надзор.
- Избягване на сериозни наранявания от падане или плъзгане. Винаги използвайте системата за задържане.
- Преди използване се уверете, че всички блокиращи приспособления са задействани.
- Не е предназначена за обезопасяване на детето.
- Не повдигайте детската количка, хващайки я за предпазния борд.

Moliamo provjerite [www.thule.com](http://www.thule.com) za kompatibilne Thule proizvode.

## UPOZORENJE

- Nikada ne ostavljajte dijete bez nadzora.
- Izbjegavajte ozbiljne ozljede od pada ili klizanja. Uvijek upotrebljavajte sigurnosne pojase.
- Provjerite jesu li svi uređaji za zaključavanje aktivirani prije uporabe.
- Proizvod nije osmišljen za obuzdavanje djeteta.
- Nemojte dizati kolica držeći ih za odbojnik.

Ελέγξτε το [www.thule.com](http://www.thule.com) για συμβατά προϊόντα Thule.

## ⚠️ ΠΡΟΕΙΔΟΠΟΙΗΣΗ

- Μην αφήνετε ποτέ το παιδί σας χωρίς επιτήρηση.
- Αποφύγετε σοβαρό τραυματισμό από πτώση ή γλίστρωση. Χρησιμοποιείτε πάντα το σύστημα πρόσδεσης.
- Να βεβαιώνεστε ότι όλες οι διατάξεις ασφάλισης έχουν κουμπώσει πριν από τη χρήση.
- Δεν έχει σχεδιαστεί για να συγκρατεί το παιδί.
- Μην σηκώνετε το καρότσι από την μπάρα ασφαλείας.

Uyumlu Thule ürünleri için lütfen [www.thule.com](http://www.thule.com) adresini ziyaret edin.

## ⚠️ UYARI

- Asla çocuğunuzu gözetimsiz bırakmayın.
- Düşme veya kayma nedeniyle ciddi yaralanma tehlikesinden kaçınin. Daima emniyet kemeri sistemini kullanın.
- Kullanmadan önce tüm kilitleme cihazlarının devreye girdiğinden emin olun.
- Çocuğun hareketlerini kısıtlamak için tasarlanmamıştır.
- Bebek arabasını güvenlik barından tutarak kaldırmayın.

Iċċekkja [www.thule.com](http://www.thule.com) għal prodotti Thule kompatibbli.

## ⚠️ TWISSIJA

- Qatt thalli t-fal wahedhom.
- Oqgħod attent li ma jkunx hemm korriment gravi minn waqgħa jew zerżiq. Dejjem uża s-sistema ta' trazzin.
- Kun żgur li t-tagħmir tas-sokor kollu huwa attivat qabel l-użu.
- Mhuwiex maħsub biex iżomm it-tarbija.
- Terfax l-istroller mill-manku tal-bamper.

בדוק [www.thule.com](http://www.thule.com) עבור מוצרי Thule תואמים.

## ⚠️ אזהרה

- לעולם אל תשאיר את הילד ללא השגחה.
- הימנע מפגיעה חמורה כתוצאה מנפילה או החלקה החוצה. השתמש תמיד במערכת הריסון.
- ודא שכל התקני הנעילה נעולים לפני השימוש.
- לא מיועד לריסון הילד.
- אין להרים את העגלה באמצעות פגוש העגלה. הרכב.

تحقق من [www.thule.com](http://www.thule.com) لمعرفة منتجات Thule المتوافقة.

## ⚠️ تحذير

- ينبغي عدم ترك الطفل دون رقابة.
- ينبغي استخدام حزام الأمان على الدوام؛ لتجنب وقوع إصابة خطيرة نتيجة للسقوط أو الانزلاق.
- ينبغي التأكد من إحكام تعشيق أدوات الربط كافة قبل الاستخدام.
- غير مصمم لتقييد الطفل.
- لا ترفع عربة الأطفال بواسطة قضيب المصد.

请访问 [www.thule.com](http://www.thule.com) 了解兼容的 Thule 产品。

## ⚠️ 警告!

- 儿童必须时刻有人照看。
- 为避免因跌落或滑出而造成严重伤害，请始终使用紧束装置。
- 在使用前，请确保所有锁定装置均已啮合。
- 不可用于限制儿童。
- 不要通过保险杠抬起婴儿车。

請訪問 [www.thule.com](http://www.thule.com) 了解兼容的 Thule 產品。

## ⚠️ 警告!

- 切勿讓兒童無人照管。
- 避免掉落或滑出造成嚴重受傷。請務必使用固定系統。
- 使用前確認所有鎖定裝置皆已鎖定。
- 並非為固定兒童而設計。
- 請勿使用保險槓抬起推車。

互換性のある Thule 製品については、[www.thule.com](http://www.thule.com) をご確認ください。

## ⚠️ 경고!

- 絶対にお子様を放置しないでください。
- このシートユニットは6ヶ月未満のお子様には適していません。
- 使用前に、各部がしっかりとロックされていることを確認してください。
- お子様の行動の抑止用には設計されていません。
- このバンパーバーをつかんでベビーカーを持ち上げることはしないでください。

호환되는 Thule 제품은 [www.thule.com](http://www.thule.com)에서 확인하십시오.

### **警告!**

- 아이를 방치하지 마십시오.
- 떨어지거나 튀어 나와 심각한 부상을 입지 않도록 하십시오. 항상 고정 시스템을 사용해야 합니다.
- 사용하기 전에 모든 잠금 장치가 잠겨 있는지 확인 하십시오.
- 아이를 제지하는 용도로 설계되지 않았습니다.
- 범퍼 바로 유모차를 들어올리지 마십시오.

โปรดตรวจสอบ [WWW.THULE.COM](http://WWW.THULE.COM) สำหรับผลิตภัณฑ์ THULE ที่เข้ากันได้

### **คำเตือน**

- ห้ามปล่อยเด็กไว้ตามลำพัง
- หลีกเลี่ยงการบาดเจ็บสาหัสจากการตกหรือลื่นหลุดและใช้ระบบยึดเหนี่ยวเสมอ
- ตรวจสอบให้แน่ใจว่าได้ล็อกตัวล็อกของอุปกรณ์ทั้งหมดแล้วก่อนการใช้งาน
- ไม่ได้ออกแบบมาให้ยึดเหนี่ยวเด็กไว้
- อพยกรรถเข็นเด็กโดยจับที่ราวกันกระแทก

Please check [www.thule.com](http://www.thule.com) for compatible Thule products.

### **AMARAN**

- Jangan sekali-kali membiarkan kanak-kanak tanpa seliaan.
- Elakkan kecederaan serius akibat terjatuh atau tergelongsor keluar. Sentiasa gunakan sistem penahan.
- Pastikan semua peranti pengunci terpasang sebelum guna.
- Tidak direka untuk mengekang kanak-kanak.
- Jangan angkat kereta sorong menggunakan bar bamparnya.

1

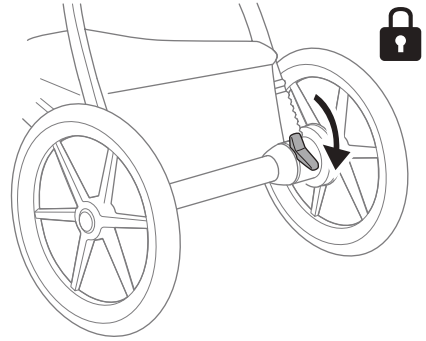
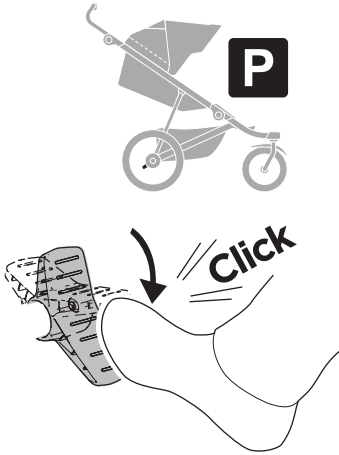

2

A

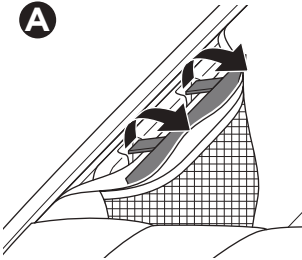

B

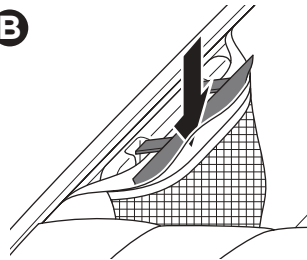

C

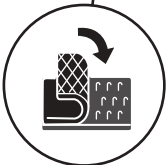
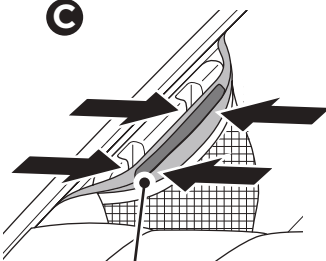

3

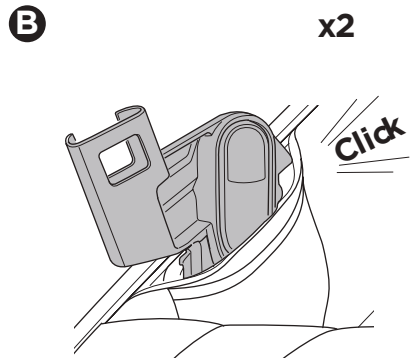
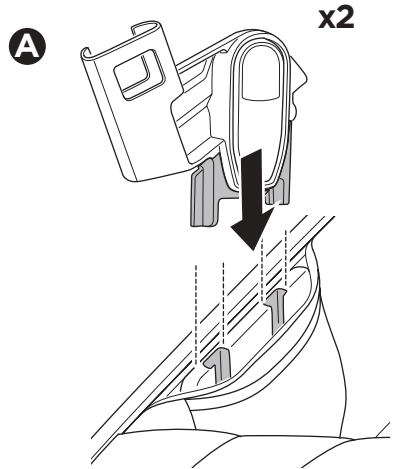
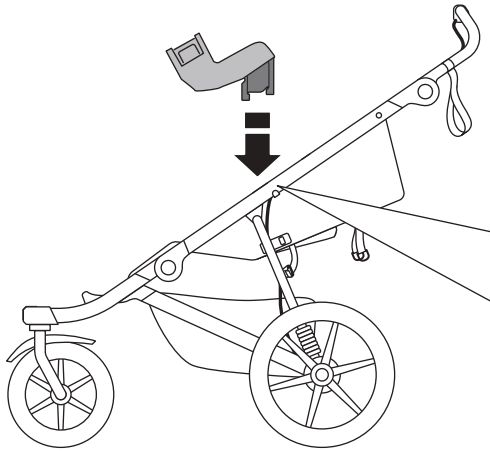

4

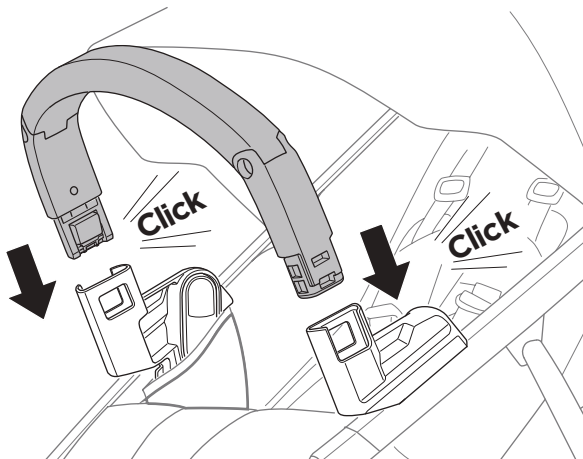

5

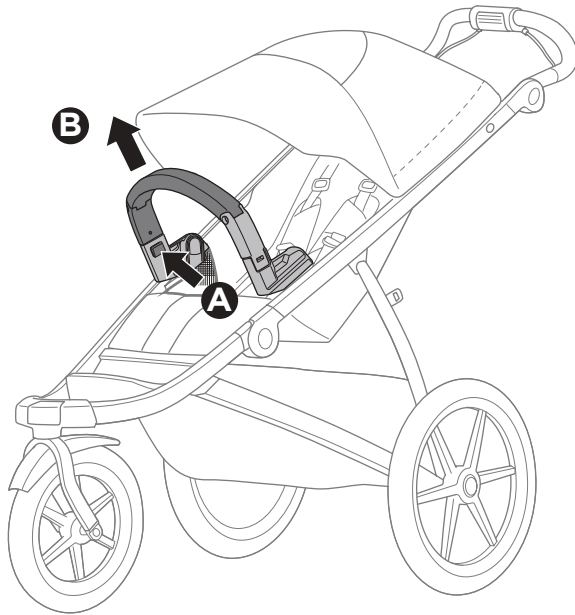

G

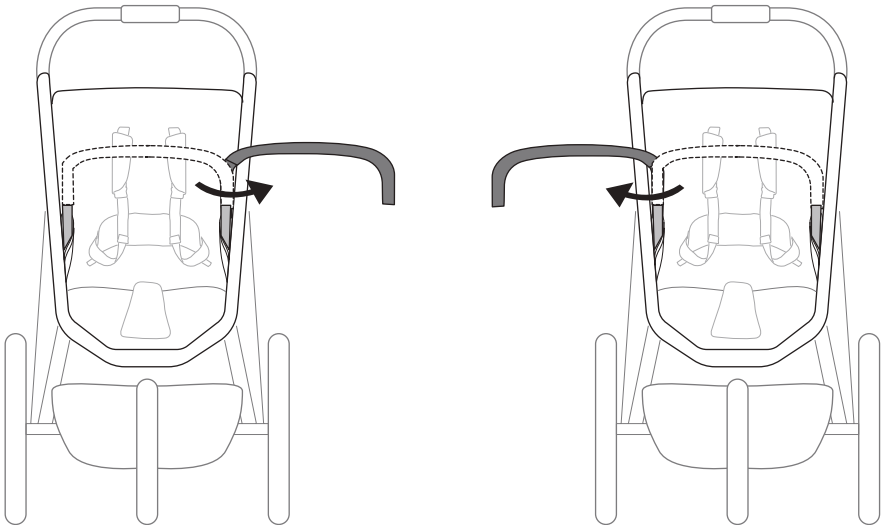

**i**

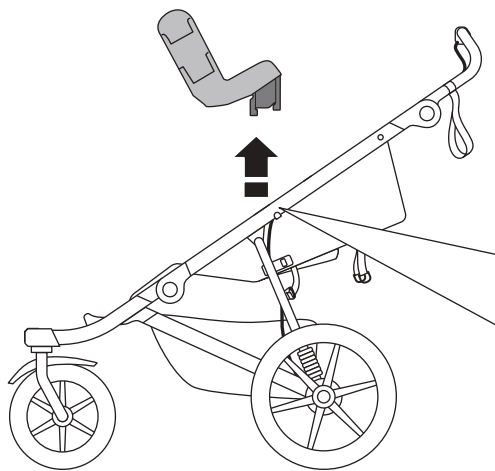

**A**

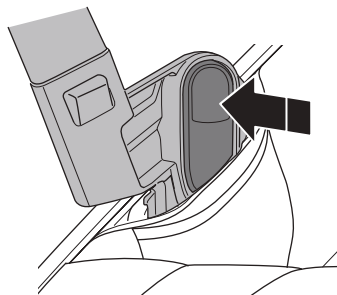

**B**

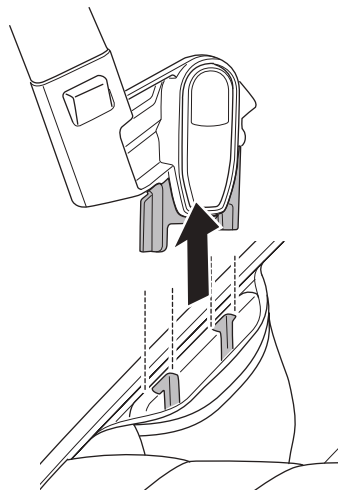

**C**

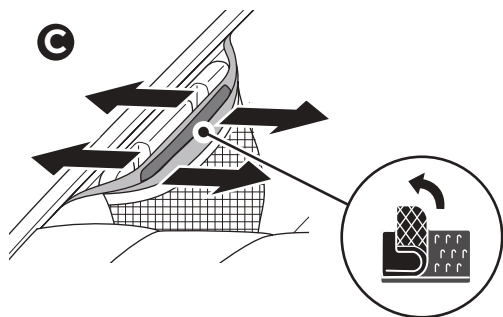

**D**

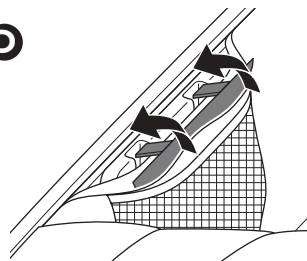

**i**



Thule Bassinet +  
Thule Urban Glide 3 double Bassinet adapter+  
Thule Urban Glide 3 Bumper bar

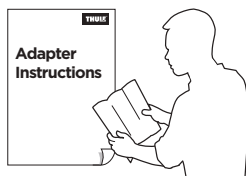

**A**

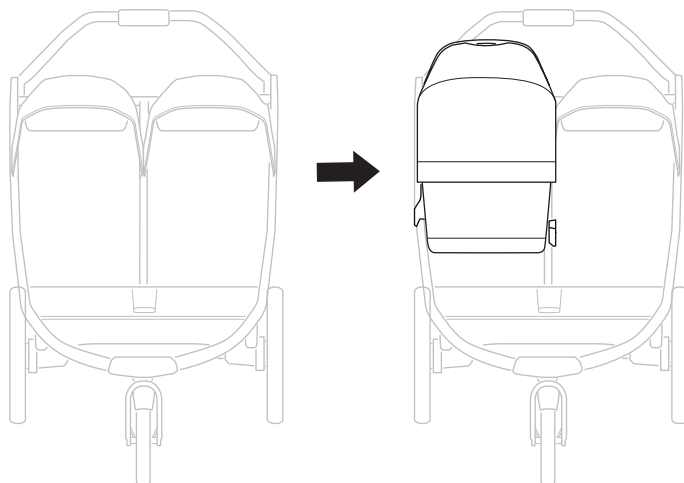

1

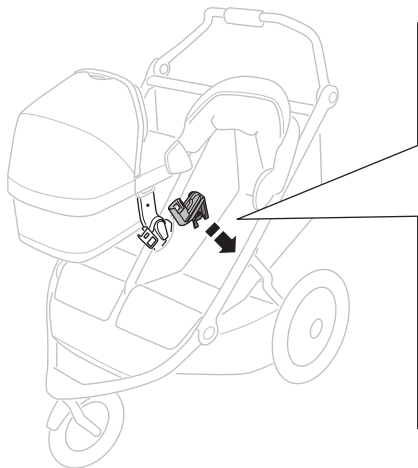

A

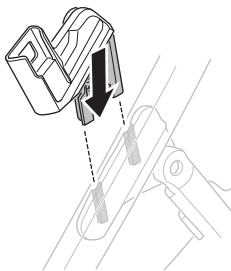

B

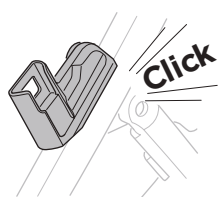

2

A

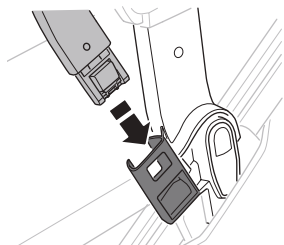

A

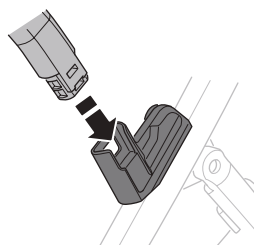

B



B

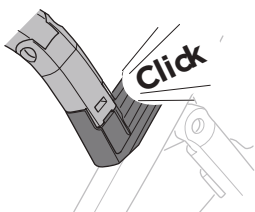





**Thule Sweden AB**  
Borggatan 5  
335 73 Hillerstorp, Sweden  
info@thule.com  
www.thule.com

© Thule Group Oct. 2023. All rights reserved.

» PART OF THULE GROUP